

**Werkzeug  
des Monats  
März**

**TITGEMEYER** <sup>GTO</sup>

**YOUR SOLUTION**

## Das Werkzeug für Standard- und Becherblindniete

MS 40 A verarbeitet auch hochfeste Blindniete

Das Blindnietwerkzeug MS 40 A ist perfekt für den Profi-Bereich: Es ist geeignet zur Verarbeitung von Standard- und Becher-Blindniete bis zu einem Durchmesser von 6,4 mm aus allen Werkstoffen. Hochfeste Blindniete bis zu einem Durchmesser von 4,8 mm lassen sich ebenfalls mit dem Werkzeug verarbeiten. Dauerhafte Verbindungen können mit dem MS40A schnell, einfach und vor allen sicher hergestellt werden.

Durch leichte Betätigung des Druckknopfes wird der Blindniet im vorbereiteten Bohrloch vernietet. Die pneumatische Nietdorn-Absaug-einrichtung hält den in das Mundstück eingeführten Blindniet sicher fest. Der abgerissene Nietdorn wird abgesaugt und im aufgeschraubten Auffangbehälter gesammelt. Selbst bei senkrecht geneigtem Gerätekopf ist ein sicheres Arbeiten problemlos möglich.

### Vorteile auf einen Blick

- Geringes Gewicht
- Hervorragende Ergonomie
- Automatische Absaugung des Restnietdorn
- Wechsel-Mundstücke im Geräteboden
- Wechselbarer Luftanschluss für Linkshänder

### Arbeitsbereich

Standardblindniete  $\varnothing$  4,0 mm – 6,4 mm aus allen Werkstoffen  
Becherblindniete  $\varnothing$  4,0 mm – 6,4 mm aus allen Werkstoffen  
Hochfeste Blindniete bis  $\varnothing$  4,8 mm

### Technische Daten

Arbeitshub:	14,0 mm
Setzkraft:	14,7 kN bei 6,0 bar
Luftverbrauch pro Nietung:	ca. 3,5 l
Vordere Hülse $\varnothing$ :	22,0 mm
Vordere Hülse Länge:	55,0 mm
Gewicht:	1,7 kg

### Lieferumfang

Blindnietwerkzeug MS 40 A  
Mundstücke: 4,0 mm, 4,8 / 5,0 mm, 6,0 mm, 6,4 mm  
Ölspritze  
Winkelluftanschluss  
Bedienungsanleitung

**Artikel-Nr. 431 299 000**



**Aktionspreis  
€ 379,-**

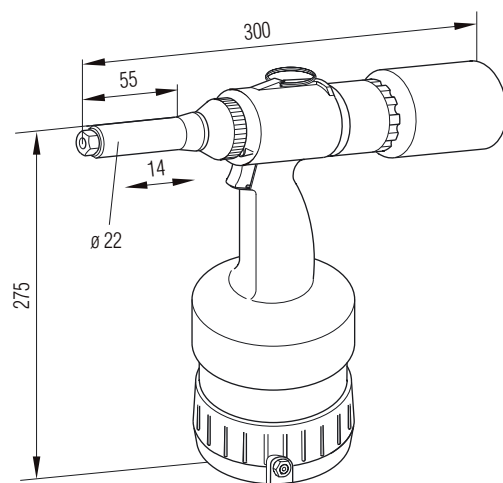

Weitere Informationen auf [www.titgemeyer.de](http://www.titgemeyer.de)

Änderungen vorbehalten. Alle Preise exklusive MwSt.

**Gebr. TITGEMEYER GmbH & Co. KG** · Hannoversche Straße 97 (Navigation: Hettlicher Masch 2) · 49084 Osnabrück, Germany  
Telefon: +49 (0)5 41/58 22-0 · Telefax: +49 (0)5 41/58 22-491 · E-Mail: [vertrieb-b@titgemeyer.de](mailto:vertrieb-b@titgemeyer.de) · [www.titgemeyer.de](http://www.titgemeyer.de)